

D 可搬式LED表示機

単一乾電池8本で約30時間駆動します

業界初となる乾電池を採用したLED表示機です。災害などの停電時にもご使用いただけます。

より軽量・コンパクトに扱いやすく

本体重量約6kgと女性でも簡単に持ち運ぶことができます。また電源投入後、面倒な初期設定はありません。

表示内容の変更は専用リモコンで簡単設定

専用リモコンにて、お好きな表示内容を選択してご使用いただけます。

また複数の表示内容を組み合わせることも可能です。 ◆ 仕様・・・

2013年9月現在



NML-2NS-P22-31Y	
表示文字数	3文字1段
発光色	黄色
表示素子	5φ高輝度LED
1文字寸法	216mm×216mm
ドット構成	16ドット×16ドット
1ドット構成	1LED
表示登録数	最大480項目
表示方法	点滅、点灯、スクロール表示
面輝度調整	自動2段階調光
プリンカーLED	赤色
本体 前面パネル	ポリカーボネート
材質 筐体	アルミ
本体構造	防滴構造
電源	アルカリ単一乾電池×8本、DC12V/24V※1
連続稼働時間	約30時間※2
外形寸法	792(W)×360(H)×106/72(D)
重量(本体)	約6kg

※1 DC入力用のケーブルは別途となります。

※2 未使用のアルカリ乾電池をご使用時、既定の条件下での稼働時間となります。

予告なく仕様などを変更することがありますのでご了承ください。

◆ 製品図・・・



高所作業車の作業台部分に設置することにより、走行車等への注意喚起を促します。

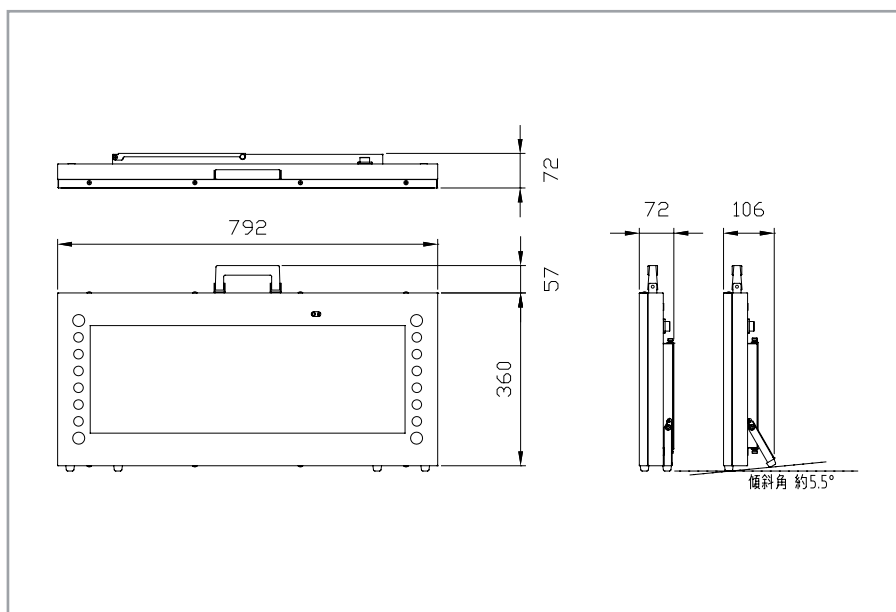

株式会社 ジェイファスト



本社：東京都中野区1-32-2(ハーモニータワー6階)
TEL:03-3372-8811 FAX:03-3372-8977

東京支店 TEL.03-3372-8822
大阪支店 TEL.06-6264-7766